

Zaproszenie do składania ofert

1. **Zamawiający:** Uniwersytet Marii Curie-Skłodowskiej w Lublinie, Pl. Marii Curie-Skłodowskiej 5; 20-031 Lublin
2. **Tryb udzielenia zamówienia:** postępowanie jest prowadzone na podstawie art. 4 pkt 8 ustawy z dnia 29 stycznia 2004r. Prawo zamówień publicznych (Dz. U. z 2018r. poz. 1986 ze zm..) oraz Zarządzenia Rektora UMCS Nr 25/2017r. z dnia 30 maja 2017r.: Regulamin udzielania zamówień publicznych w UMCS o wartości nieprzekraczającej 30 000 euro.
3. Przedmiot zamówienia: **„Zamontowanie daszku nad wnęką z oknem Sali Klubowej w budynku Centrum Języka i Kultury Polskiej dla Polonii i Cudzoziemców przy ul. Weteranów 18 w Lublinie”**.
 - 3.1. Szczegółowy opis przedmiotu zamówienia zawarty jest w załączniku nr 1 do niniejszego zaproszenia.
 - 3.2. Gwarancja na wykonaną przez Wykonawcę prace – będzie obowiązywać do upływu terminu rękojmi za wady robót wykonanych, stanowiących przedmiot zamówienia.
4. **Osoby upoważnione do kontaktu:** mgr inż. Iwona Bober tel. 81 537-53-10 Dział Inwestycji i Remontów UMCS.
5. **Termin wykonania zamówienia:** Wykonawca wykona przedmiot zamówienia w terminie **do 22.08.2019r.**
6. **Termin związania ofertą:** Okres związania ofertą wynosi **14 dni** licząc od upływu terminu składania ofert.
7. **Opis sposobu przygotowania oferty:**
 - 1) Ofertę należy sporządzić zgodnie ze wzorcowym formularzem oferty stanowiącym **załącznik nr 2** do niniejszego ogłoszenia.
 - 2) Oferta musi być złożona w formie pisemnej oraz winna być podpisana przez osobę (osoby) uprawnione do występowania w imieniu wykonawcy (do oferty winny być dołączone pełnomocnictwa, zgodnie z wymaganiami Kodeksu cywilnego). Wszystkie załączniki do oferty, stanowiące oświadczenia powinny być również podpisane przez upoważnionego przedstawiciela. Zakres reprezentacji przedsiębiorcy musi wynikać z dokumentów przedstawionych przez Wykonawcę.
 - 3) Do oferty należy **dołączyć: aktualny odpis** z właściwego rejestru lub z Centralnej Ewidencji i Informacji o Działalności Gospodarczej Rzeczypospolitej Polskiej.
 - 4) W przypadku, gdy załącznikiem do oferty jest kopia dokumentu, musi być ona potwierdzona za zgodność z oryginałem przez Wykonawcę poprzez dodanie adnotacji: „za zgodność z oryginałem” i umieszczenie podpisu upoważnionego przedstawiciela.
 - 5) Wszystkie strony oferty, a także miejsca, w których Wykonawca naniósł zmiany, winny być parafowane przez osobę podpisującą ofertę.
 - 6) Wykonawca winien zamieścić ofertę w kopercie lub innym opakowaniu, szczelnie zamkniętym, które będzie zaadresowane na Zamawiającego i będzie posiadać oznaczenia: **„Zamontowanie daszku nad wnęką z oknem Sali Klubowej w budynku Centrum Języka i Kultury Polskiej dla Polonii i Cudzoziemców przy ul. Weteranów 18 w Lublinie”** oraz **„Nie otwierać przed: 23.07.2019r. godz. 9:00”** oraz **nazwę i adres lub pieczęć firmową Wykonawcy**
 - 7) Koszty opracowania i złożenia oferty ponosi Wykonawca.
8. **Miejsce i termin składania i otwarcia ofert:**
 - 1) Ofertę należy złożyć w siedzibie Zamawiającego: UNIwersytet Marii Curie-Skłodowskiej, Pl. Marii Curie-Skłodowskiej 5; 20-031 Lublin, budynek Rektoratu, piętro IX, pokój nr **901 w terminie do dnia 23 lipca 2019r. do godz. 9⁰⁰**.
 - 2) Oferty zostaną otwarte w dniu **23 lipca 2019r. o godz. 9¹⁵** w pok. nr **901** w siedzibie Zamawiającego.
9. **Opis sposobu obliczenia ceny oferty.**
 - 1) Wykonawca określi cenę całkowitą oferty brutto dla przedmiotu zamówienia, podając ją w zapisie liczbowym w formularzu ofertowym stanowiącym załącznik nr 2 do niniejszego zaproszenia.
 - 2) Cena winna obejmować wszystkie koszty i opłaty, jakie powstaną w związku z wykonaniem zamówienia, w tym w szczególności: opłaty niewymienione, a które mogą wystąpić przy realizacji przedmiotu zamówienia, w tym ubezpieczenia, wszelkie podatki, w tym także należny podatek VAT, narzuty, ewentualne opusty oraz pozostałe składniki cenotwórcze.
 - 3) Cena może być tylko jedna za oferowany przedmiot zamówienia, nie dopuszcza się wariantowości cen.
 - 4) Cena opisana w pkt 9 ppkt 1) lub pkt 9 ppkt 2) jest ceną ostateczną, jaką zapłaci Zamawiający.
 - 5) Cenę oferty należy podać w PLN. Cena musi być wyrażona w jednostkach nie mniejszych niż grosze (nie dopuszcza się podania jednostek w tysięcznych częściach złotego).
10. **Wyjaśnienia treści złożonych ofert, dokumentów oraz oświadczeń:**
Zamawiający w toku badania i oceny oferty może żądać od Wykonawców wyjaśnień dotyczących treści złożonych ofert oraz treści złożonych oświadczeń i dokumentów, a także wezwać do uzupełnienia oświadczeń i dokumentów.
11. **Kryteria oceny ofert.**
 - 1) Kryterium wyboru oferty jest cena (cena – 100%).
 - 2) Ofertą najkorzystniejszą będzie oferta z najniższą ceną, spełniającą wymagania Zamawiającego.



12. Zawarcie umowy:

Zamawiający zawrze umowę według wzoru zawartego w Załączniku nr 3 z Wykonawcą, który złożył najkorzystniejszą ofertę.

13. Unieważnienie postępowania:

Zamawiający zastrzega sobie prawo do nieudzielenia zamówienia, bez ponoszenia jakichkolwiek skutków prawnych i finansowych.

Załączniki:

- * Nr 1 – Opis przedmiotu zamówienia + przedmiary robót.
- * Nr 2 – Formularz oferty
- * Nr 3 – Wzór umowy
- * Nr 4 – Klauzula informacyjna z art. 13 RODO.



OPIS PRZEDMIOTU ZAMÓWIENIA
1. Cel opracowania.

Celem opracowania jest zamontowanie daszku nad wnęką z oknem Sali Klubowej w budynku Centrum Języka i Kultury Polskiej dla Polonii i Cudzoziemców przy ul. Weteranów 18 w Lublinie wraz z wykonaniem remontu kosza przyokiennego.

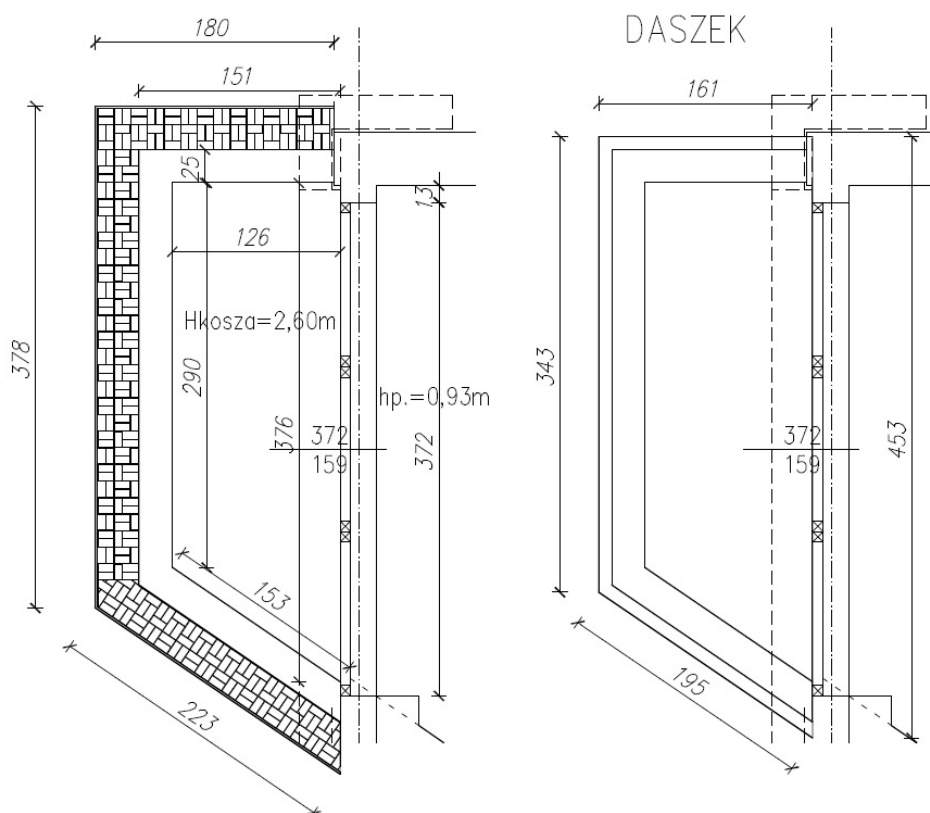
2. Zakres robót.

W ramach robót należy wykonać:

- zdemontować kratę kosza,
- odbić tynki ze ścian,
- skuć nierówności podłoża do ok. 1 cm,
- wyrównać ściany i podłoże zaprawą wyrównawczą np. PCI Polycrret K40 lub równoważną: szpachlówka cementowa, szybkowiążąca, mrozoodporna i odporna na działanie warunków atmosferycznych, o dobrej przyczepności do różnych podłoży mineralnych takich jak: beton, mur, jastrych, tiksotropowa - nie wykazująca spływu z powierzchni pionowych, paroprzepuszczalna, o odporności termicznej -30°C do $+80^{\circ}\text{C}$,
- wkleić taśmę uszczelniającą np. PCI Pecitape Objekt lub równoważną w narożach na połączeniu posadzki ze ścianą oraz w narożnikach wewnętrznych ścian kosza przyokiennego. Taśma odporna na alkalia, elastyczna, wodoszczelna i mrozoodporna, wytrzymała na rozciąganie, odporna na starzenie i działanie czynników atmosferycznych, o wysokiej przyczepności do powłok uszczelniających, odporna na działanie wody wapiennej i chlorowanej, posiadająca aprobatę ITB nr AT-15-6678/2014. Baza materiałowa - warstwa termoplastycznego elastomeru obustronnie powleczona włókniną poliestrową, grubość 0,5 mm, wytrzymałość na rozciąganie części powleczonej: poprzecznie $>2,0$ MPa, wzdłużnie $>13,7$ MPa np. PCI Pecitape Object 120 mm lub równoważna,
- ułożyć zaprawę uszczelniającą w dwóch warstwach na ścianach i podłożu kosza np. PCI Barraseal 2K Objekt lub równoważną. Elastyczna zaprawa uszczelniająca, dwukomponentowa, wodoszczelna, mostkująca rysy w niskiej temperaturze oraz przy stałym zanurzeniu w wodzie, wodoszczelna, paroprzepuszczalna, odporna na starzenie, odporna na działanie promieniowania UV oraz przenikanie CO_2 , wodoszczelna przy wodzie napierającej, o dobrej przyczepności do różnych podłoży, współpracująca z taśmą uszczelniającą, odporna na cykle zamrażania-rozmrażania, działanie soli odladzających oraz siarczany, odporna na małe i średnie obciążenia, chemiczne i mechaniczne, nie zawierająca rozpuszczalników, o niskiej zawartości chromianów,
- dwukrotnie pomalować powierzchnię ścian kosza z gruntowaniem. Farba silikonowa, hydrofobowa, paroprzepuszczalna, odporna na porażenia biologiczne, odporna na zmienne warunki atmosferyczne np. PCI Multitop FS lub równoważna,
- oczyścić, odfłuszczyć i pomalować istniejącą kratę kosza farbą przeciwkorozyjną,
- zamontować kratę na istniejących kątownikach
- dostarczyć i zamontować daszek na podkonstrukcji stalowej z wypełnieniem z poliwęglanu litego,
- rozebrać istniejącą opaskę z kostki brukowej,



- osadzić obrzeża betonowe o wymiarach 20x6 cm na podsypce piaskowej z wypełnieniem spoin zaprawą cementową,
- wykonać podsypkę cementowo-piaskową z zagęszczeniem ręcznym - 10 cm grubości warstwy po zagęszczeniu,
- ułożyć nawierzchnię z kostki brukowej betonowej o grubości 6 cm na podsypce cementowo-piaskowej - kostka wiąższkości z odzysku, 25% nowej,
- wywóz i utylizacja gruzu i materiałów z rozbiórki.

3. Wpływ na środowisko.

Wykonanie remontu nie oddziałuje w żaden znaczący sposób na środowisko zarówno podczas prowadzenia prac budowlanych jak i na etapie eksploatacji obiektu.

4. Ocena techniczna remontu.

Nie stwierdza się zagrożenia dla bezpieczeństwa użytkowników i ich mienia. Przewidywane dodatkowe obciążenia i prowadzone roboty nie powinny wpłynąć w żaden istotny sposób na stan techniczny elementów konstrukcyjnych budynku, warunki geologiczno-inżynierskie i stan posadowienia istniejącego budynku. Obecny stan techniczny budynku pozwala na przeprowadzenie remontu.

5. Ochrona przeciwpożarowa.

Rozwiązania zastosowane w niniejszym opisie przedmiotu zamówienia spełniają wymagania ochrony p.poż.

6. Materiały - wymagania podstawowe.

Zastosowane materiały budowlane powinny posiadać atest higieniczny stosowalności w obiektach oświaty, certyfikaty, oceny higieniczne i aprobaty techniczne zastosowanych materiałów i wyrobów. Wymagania i badania powinny odpowiadać wymaganiom odpowiednich normy lub aprobatom technicznym. Wyroby muszą posiadać atest PZH. Materiały pochodzące z rozbiórki Wykonawca wywiezie i podda utylizacji na koszt własny.

7. Sprzęt

Podstawowym warunkiem doboru sprzętu jest osiągnięcie efektu określonego w specyfikacji. Liczba i wydajność sprzętu będzie gwarantować przeprowadzenie robót zgodnie ze specyfikacją oraz w terminie przewidzianym w umowie. Rodzaj sprzętu użytego do wykonania zadania pozostawia się do decyzji wykonawcy i musi on odpowiadać przyjętej technologii.

8. Transport.

Przewożone materiały będą zabezpieczone przed ich przemieszczaniem i ułożone zgodnie z warunkami transportu wydanymi przez producenta. Załadunek, transport i rozładunek materiałów należy przeprowadzić zgodnie z przepisami bhp oraz przepisami o ruchu drogowym.

9. Wykonanie robót.

Wszystkie roboty budowlane należy wykonać zgodnie z „Warunkami technicznymi wykonania i odbioru robót budowlano – montażowych” tom I budownictwo ogólne oraz zgodnie z obowiązującymi normami i instrukcjami ITB.

10. Kontrola jakości robót.

Kontrola jakości robót polega na sprawdzeniu:

- sprawdzenie wizualne wyglądu powierzchni pod względem występowania ubytków i porowatości, czystości i zawilgocenia.
- sprawdzenie równości podkładu, które przeprowadza się przykładając w dowolnych miejscach i kierunkach 2-metrowa łątę,
- sprawdzenie wytrzymałości podkładu metodami nieniszczącymi,
- jakości zastosowanych materiałów i wyrobów,
- prawidłowości przygotowania podłoża,
- jakości (wyglądu) powierzchni.

11. Odbiór robót

Odbiór robót polegać będzie na:

- sprawdzeniu wyglądu zewnętrznego przez ocenę wzrokową;
- sprawdzeniu prawidłowości ukształtowania powierzchni;
- stwierdzenie zgodności lub niezgodności wykonania z zamówieniem.

Podstawą odbioru wykonania robót stanowi stwierdzenie zgodności ich wykonania z zawartą Umową i opisem przedmiotu zamówienia.

Sprawdzeniu podlega:

- rodzaj zastosowanych materiałów
- jakość wykonanych robót

Rodzaj zastosowanych materiałów.

Jakość materiałów powinna być potwierdzona przez producenta właściwym oznaczeniem materiału i dostarczeniem świadectwa lub deklaracji zgodności materiału z odpowiednim dokumentem odniesienia potwierdzającym dopuszczenie materiału do obrotu i powszechnego stosowania w budownictwie (Polską Normą, aprobatą techniczną). Nie dopuszcza się do stosowania materiałów, których właściwości nie odpowiadają wymaganiom przedmiotowych norm. Nie należy stosować materiałów przeterminowanych.

Roboty zanikowe i ulegające zakryciu bezwzględnie podlegają odbiorowi przez Inspektora nadzoru.



12. Przepisy związane:

1. Wykonawca uzgodni z Zamawiającym przyjęte rozwiązania funkcjonalno-użytkowe.
 2. Prace należy wykonać zgodnie z obowiązującymi normami i przepisami prawa, w tym w szczególności:
 - Rozporządzeniem Ministra Infrastruktury z dnia 12 kwietnia 2002 r. w sprawie warunków technicznych, jakim powinny odpowiadać budynki i ich usytuowanie (Dz. U. 2019.1065 ze zm.).
 - Ustawą z dnia 7 lipca 1994 r. Prawo budowlane (Dz. U. 2019 .1186 ze zm.).
 - Rozporządzeniem Ministra Infrastruktury z dnia 6 lutego 2003 r. w sprawie bezpieczeństwa i higieny pracy podczas wykonywania robót budowlanych (Dz. U. 2003.47.401 ze zm.).
 - Rozporządzeniem Ministra Pracy i Polityki Socjalnej z 26 września 1997 r. w sprawie ogólnych przepisów bezpieczeństwa i higieny pracy (Dz.U.2003.169.1650 tj. ze zm.).
 - Rozporządzenie Ministra Spraw Wewnętrznych i Administracji z dnia 7 czerwca 2010r. w sprawie ochrony przeciwpożarowej budynków, innych obiektów budowlanych i terenów (Dz.U.2010.109.719 ze zm.)
 - Ustawą z dnia 29 stycznia 2004 r. Prawo zamówień publicznych (Dz.U.2018.1986 ze zm.).
 - Ustawą o wyrobach budowlanych z dnia 16 kwietnia 2004 roku (Dz.U.2019.266 ze zm.)
 - Ustawą o ochronie przeciwpożarowej z dnia 24 sierpnia 1991 roku (Dz.U.2018.620 ze zm.)
 - Ustawą Prawo ochrony środowiska z dnia 27 kwietnia 2001 roku (Dz.U.2018.799 ze zm.)
 - Ustawą o systemie oceny zgodności z dnia 30 sierpnia 2002 roku (Dz.U.2019.155 ze zm.)
 - Inne przedmiotowe obowiązujące.
- Polskie Normy, aprobaty techniczne i inne ustalenia

Uwagi końcowe.

- Zaleca się, aby Wykonawca dokonał wizji lokalnej obiektu opisanego w przedmiocie zamówienia oraz uzyskał na swoją odpowiedzialność i ryzyko wszelkie istotne informacje, które mogą być przydatne do przygotowania oferty. Wizja lokalna zostanie wykonana na koszt własny Wykonawcy.
- Wszystkie zastosowane materiały winny mieć stosowne aprobaty i dopuszczenia. Przed wbudowaniem materiał ma uzyskać akceptację Inspektora Nadzoru.
- Roboty należy wykonać zgodnie z obowiązującymi warunkami technicznymi, sztuką budowlaną i przy zachowaniu przepisów BHP.

Opracowali:
mgr inż. Iwona Bober



FORMULARZ OFERTOWY

1) Ja / My, niżej podpisani, działając w imieniu i na rzecz firmy

.....
.....
.....

w odpowiedzi na zaproszenie do składania ofert z dnia 15.07.2019r. na: „**Zamontowanie daszku nad wnęką z oknem Sali Klubowej w budynku Centrum Języka i Kultury Polskiej dla Polonii i Cudzoziemców przy ul. Weteranów 18 w Lublinie**” składamy niniejszą ofertę.

2) Oświadczamy, że zapoznaliśmy się z opisem przedmiotu zamówienia udostępnionym przez Zamawiającego. Ponadto nie wnosimy do niego żadnych zastrzeżeń oraz zdobyliśmy konieczne informacje potrzebne do właściwego wykonania zamówienia.

3) Jako wykonanie przedmiotu zamówienia należy rozumieć wykonanie robót budowlanych w zakresie określonym w zaproszeniu do składania ofert.

4) Oferujemy wykonanie zamówienia w pełnym rzeczowym zakresie, zgodnie z opisem przedmiotu zamówienia zawartym w załączniku nr 1 do zaproszenia do składania ofert.

5) Oferujemy realizację zamówienia za łączną cenę:

brutto: PLN,

6) Zobowiązujemy się zrealizować zamówienie w terminie **do 22.08.2019r.**

7) Udzielimy rękojmi i gwarancji na zleczone nam do wykonania zamówienie na okres określony we wzorze umowy stanowiącym załącznik nr 3 do zaproszenia do składania ofert.

8) Uważamy się za związanych niniejszą ofertą przez okres **14 dni** od daty zakończenia terminu składania ofert.

9) Oświadczam, że zawarty w zaproszeniu do składania ofert projekt umowy został przez nas zaakceptowany i zobowiązujemy się w przypadku wybrania naszej oferty do zawarcia umowy na wymienionych w niej warunkach w miejscu i terminie wyznaczonym przez Zamawiającego.

10) Ofertę składamy na kolejno ponumerowanych stronach.

11) Załącznikami do niniejszego formularza są:

1.
2.
3.
4.
5.

.....
(miejscowość i data)

.....
(podpis, pieczęć imienna osoby upoważnionej do składania oświadczeń woli w imieniu Wykonawcy)

* - niepotrzebne skreślić



UMOWA NR(WZÓR)
zawarta dnia2019r. w Lublinie

pomiędzy **Uniwersytetem Marii Curie-Skłodowskiej w Lublinie, pl. Marii Curie-Skłodowskiej 5, 20-031 Lublin, NIP: 712-010-36-92, REGON: 000001353**, zwanym w treści umowy „**Zamawiającym**”, reprezentowanym przez:, przy kontrasygnacie Kwestora UMCS

a, zwanym/ą dalej w treści umowy „**Wykonawcą**”, reprezentowanym przez:, a łącznie zwanych „Stronami”.

W wyniku postępowania prowadzonego na podstawie art. 4 pkt 8 ustawy z dnia 29 stycznia 2004r. Prawo Zamówień Publicznych ((Dz.U.2018.1986 ze zm.) oraz na podstawie Zarządzenia Rektora Nr 25/2017 z dnia 30.05.2017r. w sprawie Regulaminu udzielania zamówień publicznych w Uniwersytecie Marii Curie - Skłodowskiej o wartości nieprzekraczającej 30000 euro lub zamówień, dla których nie stosuje się ustawy Prawo Zamówień Publicznych została zawarta umowa o następującej treści:

§ 1

Przedmiot umowy

1. Zamawiający zleca, a Wykonawca przyjmuje do realizacji roboty polegające na: **Zamontowanie daszku nad wnęką z oknem Sali Klubowej w budynku Centrum Języka i Kultury Polskiej dla Polonii i Cudzoziemców przy ul. Weteranów 18 w Lublinie**,
2. Szczegółowy zakres robót podany jest w opisie przedmiotu zamówienia stanowiącym, załącznik SIWZ.

§ 2

Obowiązki Wykonawcy i Zamawiającego

1. Do obowiązków Wykonawcy należy:
 - 1) wykonanie przedmiotu umowy zgodnie z opisem przedmiotu zamówienia, z należytą starannością i zgodnie z zasadami wiedzy technicznej, obowiązującymi w tym zakresie przepisami szczegółowymi oraz polskimi normami wprowadzającymi normy europejskie lub europejskie aprobaty techniczne, w terminach z niej wynikających,
 - 2) bieżąca współpraca z Zamawiającym i dokonywanie uzgodnień z jego przedstawicielami,
 - 3) każdorazowe uzgadnianie z Zamawiającym treści i zakresu informacji związanych z przedmiotem umowy w przypadku zamiaru ich wykorzystania do celów reklamowych i statystycznych,
 - 4) zachowanie w tajemnicy wszelkich wiadomości uzyskanych od Zamawiającego w związku z wykonaniem niniejszej umowy,
 - 5) prowadzenie robót w sposób nie powodujący szkód, w tym zagrożenia bezpieczeństwa osób i mienia, ochrony przed uszkodzeniem lub zniszczeniem własności publicznej i prywatnej. W przypadku, gdy w wyniku niewłaściwego prowadzenia robót przez Wykonawcę nastąpi ww. uszkodzenie lub zniszczenie, Wykonawca na swój koszt naprawi lub odtworzy uszkodzoną własność,
 - 6) ponoszenie odpowiedzialności za wszelkie szkody na osobach i w mieniu, jakich mogą doznać Zamawiający, jak i osoby trzecie w związku z wykonywaniem przedmiotu umowy, w tym także związane z nienależyтым wykonaniem,
 - 7) wykonanie przedmiotu umowy przy użyciu materiałów własnych, o jakości zatwierdzonej przez upoważnioną osobę Zamawiającego, wskazaną w § 6 ust. 1 pkt 1) umowy. Zastosowane materiały muszą być oznaczone zgodnie z ustawą z dnia 16 kwietnia 2004 r. o wyrobach budowlanych (Dz.U.2019.266 ze zm.) oraz zgodnie z art. 10 ustawy z dnia 7 lipca 1994 r. Prawo budowlane (Dz. U. 2019 .1186 ze zm.),
 - 8) w sytuacji, gdy materiały budowlane określone w kosztorysie, a następnie w umowie, przestały być produkowane i są niedostępne, co będzie potwierdzone stosownym dokumentem, Wykonawca może zaproponować inne materiały o parametrach nie gorszych od podanych w ofercie, spełniające warunki określone w SIWZ, za cenę określoną w ofercie i umowie,
 - 9) zorganizowanie, a następnie po wykonaniu przedmiotu umowy, zlikwidowanie zaplecza robót na własny koszt,
 - 10) utrzymanie terenu robót w należyłym porządku, po zakończeniu prac uporządkowanie i przekazanie go Zamawiającemu przed odbiorem robót. Wykonawca ma prawo składować materiały budowlane w zakresie i rozmiarze ustalonym z inspektorem robót, w miejscu wskazanym przez Zamawiającego,
 - 11) ponoszenie kosztów wywozu i utylizacji odpadów zgodnie z przepisami ustawy z dnia 27 kwietnia 2001 r. Prawo ochrony środowiska (Dz. U. z 2018r., poz. 799 ze zm.), ustawy z dnia 14 grudnia 2012r. o odpadach (Dz. U. z 2019r., poz. 701),
 - 12) prowadzenie prac w taki sposób i w takich godzinach by prace przebiegały w sposób jak najmniej uciążliwy dla użytkowników budynku, gdyż prace prowadzone będą w budynku czynnym,
 - 13) zgłoszenie przedmiotu umowy do odbioru i zapewnienie usunięcia stwierdzonych podczas odbioru wad,
 - 14) dokonywanie bezpłatnych napraw w okresie rękojmi za wady i gwarancji jakości,
 - 15) przestrzeganie przepisów wewnętrznych wydanych przez administrację budynku.
2. Do obowiązków Zamawiającego należy:
 - 1) niezwłoczne przekazanie Wykonawcy placu budowy tj. w ciągu 3 dni roboczych od dnia zawarcia umowy,
 - 2) odbiór przedmiotu umowy w terminach wynikających z niniejszej umowy.

§ 3

Termin realizacji umowy

1. Wykonawca zobowiązuje się wykonać przedmiot umowy w terminie **do 22.08.2019r.**
2. Wykonawca może żądać zmiany terminu wykonania robót, a Zamawiający ma prawo ustalić nowy termin ich wykonania, w przypadku, gdy: zmienia się w trakcie wykonania umowy przepisy, normy lub normatywy mające zastosowanie do przedmiotu umowy.



3. W przypadkach, o których mowa w § 3 ust. 2 Wykonawca w formie pisemnej zgłosi niezwłocznie Zamawiającemu wystąpienie tych okoliczności.

§ 4

Wynagrodzenie za wykonanie przedmiotu umowy

1. Całkowita cena wykonania przedmiotu umowy ma charakter ryczałtowy i wynosi: zł brutto (słownie:).
2. Wynagrodzenie Wykonawcy określone w ust. 1 będzie wypłacone po wykonaniu i odbiorze przez Zamawiającego przedmiotu umowy.
3. Całkowita cena obejmuje wszystkie koszty i opłaty, jakie powstaną w związku z wykonaniem umowy.
4. Faktury wystawione bezpodstawnie lub nieprawidłowo zostaną zwrócone Wykonawcy. Okresy płatności rozpoczynają swój bieg od dnia otrzymania prawidłowo wystawionej faktury.
5. Rozliczenie za wykonane roboty nastąpi w oparciu o fakturę końcową, wystawioną na podstawie protokołu odbioru końcowego przedmiotu umowy. Faktura końcowa będzie płatna w terminie do 30 dni od daty jej otrzymania przez Zamawiającego.
6. Faktury za prace stanowiące przedmiot umowy będą płatne przelewem na konto wskazane przez Wykonawcę na fakturze. Za datę zapłaty przyjmuje się dzień obciążenia rachunku bankowego Zamawiającego. Termin uważa się za zachowany, jeśli obciążenie rachunku bankowego Zamawiającego nastąpi najpóźniej w ostatnim dniu terminu płatności.
7. Zamawiający dopuszcza prawo zmiany ceny umowy, o której mowa w § 4 ust. 1, gdy nastąpi zmiana stawki podatku od towarów i usług (VAT). W przypadku zmiany stawki podatku VAT, strony umowy sporządzą aneks do umowy, który będzie stanowił podstawę do wystawienia przez Wykonawcę faktury, uwzględniającej obowiązującą stawkę tego podatku.

§ 5

Nadzór prawidłowego wykonania przedmiotu umowy

1. Osobami odpowiedzialnymi za prawidłową realizację umowy są:
 - 1) po stronie Zamawiającego:,
 - 2) po stronie Wykonawcy:
2. Osoby wymienione w ust. 1 pkt 1 i 2 umowy są upoważnione do podpisania "Protokołu odbioru".
3. Każda ze Stron oświadcza, że wyżej wymienione osoby są umocowane jedynie do dokonywania czynności faktycznych związanych z realizacją przedmiotu umowy. Osoby wymienione w ust. 1 nie są upoważnione do dokonywania czynności, które mogłyby powodować zmiany w umowie.

§ 6

Gwarancja i rękojmia

1. Wykonawca gwarantuje wykonanie przedmiotu niniejszej umowy z należytą starannością, zgodnie z obowiązującymi przepisami.
2. Okres gwarancji ustala się na 24 miesiące licząc od daty odbioru końcowego.
3. Okres rękojmi na wykonany przedmiot zamówienia jest równy okresowi gwarancji na wykonany przedmiot zamówienia. W przypadku stwierdzenia przy odbiorze usterek – gwarancja biegnie od daty usunięcia tych usterek.
4. Wykonawca ponosi wobec Zamawiającego odpowiedzialność za wyrządzone szkody, będące normalnym następstwem nienależytego wykonania czynności objętych niniejszą umową, ocenianego w granicach przewidzianych przez Kodeks cywilny.
5. Jeżeli Wykonawca nie usunie wad lub usterek ujawnionych w okresie gwarancji w wyznaczonym na piśmie przez Zamawiającego terminie uwzględniającym możliwości techniczne ich usunięcia, Zamawiający po uprzednim zawiadomieniu Wykonawcy zleci ich usunięcie osobie trzeciej na koszt Wykonawcy.
6. Wszystkie reklamacje dotyczące niepełnego, nienależytego lub nieterminowego wykonania przedmiotu umowy, Zamawiający przekaże niezwłocznie Wykonawcy w formie pisemnej.

§ 7

Kary umowne

1. Wykonawca zapłaci Zamawiającemu karę umowną:
 - 1) za odstąpienie od umowy przez Zamawiającego z przyczyn, za które odpowiedzialność ponosi Wykonawca – w wysokości **10 %** wynagrodzenia brutto, o którym mowa w § 4 ust. 1 niniejszej umowy;
 - 2) za zwłokę w oddaniu określonego w umowie przedmiotu odbioru - w wysokości **0,5 %** wynagrodzenia brutto, o którym mowa w § 4 ust. 1 niniejszej umowy za każdy dzień zwłoki;
 - 3) za zwłokę w usunięciu wad stwierdzonych przy odbiorze końcowym lub w trakcie okresu gwarancji - w wysokości **0,2 %** wynagrodzenia brutto, o którym mowa w § 4 ust. 1 niniejszej umowy za każdy dzień zwłoki, liczonej od dnia wyznaczonego na usunięcie wad.
2. Zamawiający zapłaci Wykonawcy karę umowną za odstąpienie od umowy przez Wykonawcę z przyczyn, za które ponosi odpowiedzialność Zamawiający - w wysokości **10 %** wynagrodzenia brutto, o którym mowa w § 4 ust. 1 niniejszej umowy, za wyjątkiem wystąpienia sytuacji, przedstawionej w art. 145 ust. 1 Prawa zamówień publicznych.
3. Wykonawca wyraża zgodę na potrącenie kar umownych z przysługującego mu wynagrodzenia po uprzednim wystawieniu noty obciążeniowej.
4. Strony umowy mają prawo dochodzić odszkodowania uzupełniającego na zasadach Kodeksu cywilnego, jeżeli szkoda przewyższy wysokość kar umownych.
5. Zamawiający może usunąć, w zastępstwie Wykonawcy i na jego koszt, wady nieusunięte w wyznaczonym terminie.

§ 8

Odstąpienie od umowy

1. Zamawiający może odstąpić od umowy w przypadkach przewidzianych w Kodeksie cywilnym oraz w niniejszej umowie w terminie 30 dni od powzięcia informacji o tych okolicznościach. § 7 ust. 1 stosuje się odpowiednio.
2. Odstąpienie od umowy wymaga formy pisemnej.



3. Zamawiający może odstąpić od umowy również w następujących przypadkach:
 - 1) jeżeli Wykonawca nie podjął wykonania obowiązków wynikających z niniejszej umowy bez uzasadnionych przyczyn w ciągu 7 dni od daty przekazania terenu robót lub nie podejmuje ich przez okres 7 dni pomimo wezwania Zamawiającego złożonego na piśmie;
 - 2) Wykonawca przerwał realizację robót i przerwa ta trwa dłużej niż 7 dni, lub przerwy w realizacji robót przez Wykonawcę krótsze niż 7 dni, wystąpiły co najmniej dwukrotnie;
 - 3) Wykonawca realizuje roboty niezgodnie z umową, przepisami prawa, sztuką budowlaną, wymogami technicznymi i normami co zostało potwierdzone w pismach kierowanych do Wykonawcy;
 - 4) w razie wystąpienia istotnej zmiany okoliczności powodującej, że wykonanie umowy nie leży w interesie publicznym, czego nie można było przewidzieć w chwili zawarcia umowy.
4. W razie odstąpienia od umowy na zasadach określonych w ust. 3 pkt 1-3, Zamawiający ma prawo do naliczenia Wykonawcy kary umownej w wysokości określonej w § 7 ust. 1 pkt 1), co nie wyklucza prawa do dochodzenia odszkodowania na zasadach ogólnych, gdy szkoda przekroczy wartość ustalonej kary.
5. W przypadkach opisanych w ust. 3 pkt 4, przepis § 7 ust. 1 nie ma zastosowania.

§ 9

Postanowienia końcowe

1. Wykonawca nie może przenosić wierzytelności wynikającej z umowy na rzecz osoby trzeciej, bez pisemnej zgody Zamawiającego. Treść dokumentów, dotyczących przenoszonej wierzytelności (umowy o przelew, pożyczki, zawiadomienia, oświadczenia itp.) nie mogą stać w sprzeczności z postanowieniami niniejszej umowy.
2. Zmiany postanowień niniejszej umowy wymagają formy pisemnej pod rygorem nieważności.
3. W sprawach nieuregulowanych niniejszą umową mają zastosowanie przepisy ustaw:
 - 1) Prawo budowlane;
 - 2) Kodeks cywilny;
 - 3) Prawo zamówień publicznych;
 - 4) Inne przepisy właściwe ze względu na przedmiot umowy;z odnośnymi przepisami wykonawczymi.
4. Strony będą dążyły do polubownego rozstrzygnięcia wszelkich sporów, powstałych w związku z niniejszą umową, jednak w przypadku, gdy nie osiągną porozumienia, zaistniały spór będzie poddany rozstrzygnięciu przez Sąd powszechny właściwy dla siedziby Zamawiającego.
5. Umowa została sporządzona w trzech jednobrzmiących egzemplarzach, jeden dla Wykonawcy, dwa dla Zamawiającego.

§ 10

Załączniki do umowy

Integralną częścią niniejszej umowy jest oferta Wykonawcy.

ZAMAWIAJĄCY:

WYKONAWCA:



Klauzula informacyjna z art. 13 RODO, w celu związanym z postępowaniem o udzielenie zamówienia publicznego

Zgodnie z art. 13 ust. 1 i 2 rozporządzenia Parlamentu Europejskiego i Rady (UE) 2016/679 z dnia 27 kwietnia 2016r. w sprawie ochrony osób fizycznych w związku z przetwarzaniem danych osobowych i w sprawie swobodnego przepływu takich danych oraz uchylenia dyrektywy 95/46/WE (ogólne rozporządzenie o ochronie danych) (Dz. Urz. UE L 119 z 04.05.2016, str. 1), dalej „RODO”, informuję, że:

- 1) administratorem Pani/Pana danych osobowych jest **Uniwersytet Marii Curie-Skłodowskiej, Plac Marii Curie-Skłodowskiej 5, 20-031 Lublin, tel./ fax.: +48 81 537 51 24, adres email: inwestycje@poczta.umcs.lublin.pl;**
- 2) inspektorem ochrony danych osobowych w **Uniwersytet Marii Curie-Skłodowskiej** jest osoba pełniąca funkcję ABI, kontakt: **dane.osobowe@poczta.umcs.lublin.pl**;
- 3) Pani/Pana dane osobowe przetwarzane będą na podstawie art. 6 ust. 1 lit. c RODO w celu związanym z postępowaniem o udzielenie zamówienia publicznego pod nazwą: „**Zamontowanie daszku nad wnęką z oknem Sali Klubowej w budynku Centrum Języka i Kultury Polskiej dla Polonii i Cudzoziemców przy ul. Weteranów 18 w Lublinie**”, prowadzonym na podstawie art. 4 pkt. 8 ustawy z dnia 29 stycznia 2004 r. Prawo zamówień publicznych (Dz. U. z 2018r. poz. 1986 ze zmianami) oraz Zarządzenia Rektora UMCS Nr 25/2017r. z dnia 30.05.2017r.
- 4) odbiorcami Pani/Pana danych osobowych będą osoby lub podmioty, którym udostępniona zostanie dokumentacja postępowania w oparciu o art. 8 i art. 8a oraz art. 96 ust. 3, ust. 3a i ust. 3b ustawy z dnia 29 stycznia 2004r. – Prawo zamówień publicznych (Dz. U. z 2018r. poz. 1986 ze zmianami), dalej „ustawa Pzp”;
- 5) Pani/Pana dane osobowe będą przechowywane, zgodnie z art. 97 ust. 1 ustawy Pzp, przez okres 4 lat od dnia zakończenia postępowania o udzielenie zamówienia, a jeżeli czas trwania umowy przekracza 4 lata, okres przechowywania obejmuje cały czas trwania umowy;
- 6) obowiązek podania przez Panią/Pana danych osobowych bezpośrednio Pani/Pana dotyczących jest wymogiem ustawowym określonym w przepisach ustawy Pzp, związanym z udziałem w postępowaniu o udzielenie zamówienia publicznego; konsekwencje niepodania określonych danych wynikają z ustawy Pzp;
- 7) w odniesieniu do Pani/Pana danych osobowych decyzje nie będą podejmowane w sposób zautomatyzowany, stosowanie do art. 22 RODO;
- 8) posiada Pani/Pan:
 - a) na podstawie art. 15 RODO prawo dostępu do danych osobowych Pani/Pana dotyczących;
 - b) na podstawie art. 16 RODO prawo do sprostowania Pani/Pana danych osobowych **;
 - c) na podstawie art. 18 RODO prawo żądania od administratora ograniczenia przetwarzania danych osobowych z zastrzeżeniem przypadków, o których mowa w art. 18 ust. 2 RODO ***;
 - d) prawo do wniesienia skargi do Prezesa Urzędu Ochrony Danych Osobowych, gdy uzna Pani/Pan, że przetwarzanie danych osobowych Pani/Pana dotyczących narusza przepisy RODO;
- 9) nie przysługuje Pani/Panu:
 - w związku z art. 17 ust. 3 lit. b, d lub e RODO prawo do usunięcia danych osobowych;
 - prawo do przenoszenia danych osobowych, o którym mowa w art. 20 RODO;
 - **na podstawie art. 21 RODO prawo sprzeciwu, wobec przetwarzania danych osobowych, gdyż podstawą prawną przetwarzania Pani/Pana danych osobowych jest art. 6 ust. 1 lit. c RODO.**
- 10) W przypadku dojścia do zawarcia umowy dane osobowe osób fizycznych, w szczególności osób reprezentujących oraz wskazanych do kontaktu, związanych z wykonaniem umowy, pozyskane bezpośrednio lub pośrednio, będą przetwarzane przez Stronę umowy w celu i okresie jej realizacji, a także w celach związanych z rozliczaniem umowy, celach archiwalnych oraz ustalenia o dochodzenia ewentualnych roszczeń w okresie przewidzianym przepisami prawa, na podstawie i w związku z realizacją obowiązków nałożonych na administratora danych przez te przepisy. Dane te nie będą przedmiotem sprzedaży i udostępniania podmiotom zewnętrznym, za wyjątkiem przypadków przewidzianych przepisami prawa, nie będą również przekazywane do państw trzecich i organizacji międzynarodowych. Mogą one zostać przekazane podmiotom współpracującym z Uniwersytetem w oparciu o umowy powierzenia zawarte zgodnie z art. 28 RODO, m.in. w związku ze wsparciem w zakresie IT, czy obsługą korespondencji. W pozostałym zakresie zasady i sposób postępowania z danymi został opisany powyżej.
- 11) Administrator danych zobowiązuje Panią/Pana do poinformowania o zasadach i sposobie przetwarzania danych wszystkie osoby fizyczne zaangażowane w realizację umowy.

* **Wyjaśnienie:** informacja w tym zakresie jest wymagana, jeżeli w odniesieniu do danego administratora lub podmiotu przetwarzającego istnieje obowiązek wyznaczenia inspektora ochrony danych osobowych.

** **Wyjaśnienie:** skorzystanie z prawa do sprostowania nie może skutkować zmianą wyniku postępowania o udzielenie zamówienia publicznego ani zmianą postanowień umowy w zakresie niezgodnym z ustawą Pzp oraz nie może naruszać integralności protokołu oraz jego załączników.

*** **Wyjaśnienie:** prawo do ograniczenia przetwarzania nie ma zastosowania w odniesieniu do przechowywania, w celu zapewnienia korzystania ze środków ochrony prawnej lub w celu ochrony praw innej osoby fizycznej lub prawnej, lub z uwagi na ważne względy interesu publicznego Unii Europejskiej lub państwa członkowskiego.

