

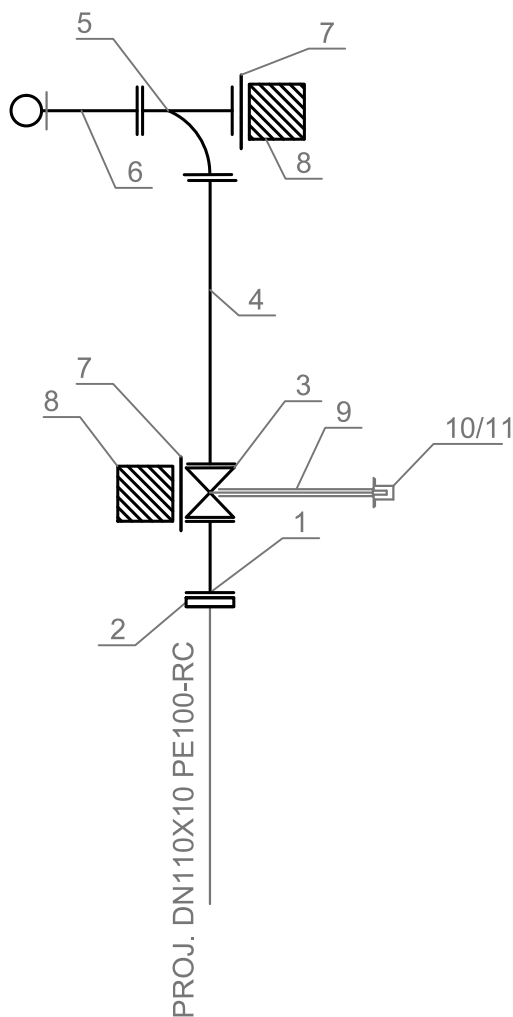

# WĘZEL HYDRANTOWY



## OZNACZENIA:

1. ZWĘŻKA DWUKOŁNIERZOWA FFR 100/80 L=200mm
2. KOŁNIERZ SPECJALNY DN110/100 DLA RUR PE NR0400 Z ZABEZPIECZENIEM PRZED PRZESUNIĘCIEM
3. ZASUWA Z ŻEL.SF. DN80 TYP E
4. KRÓCIEC DWUKOŁNIERZOWY FF DN80 L=1000mm
5. ŁUK KOŁNIERZOWY 90\* ZE STOPKĄ DN80 Z ŻEL.SF.
6. HYDRANT NADZIEMNY DN80
7. IZOLACJA (FOLIA LUB PAPA)
8. BLOK OPOROWY
9. OBUDOWA TELESKOPOWA DO ZASUW
10. SKRZYNIKA ULICZNA DO ZASUW
11. PŁYTA PODKŁADOWA DO SKRZYNIKI ULICZNEJ

 <b>BIURO PROJEKTÓW BUDOWNICTWA KOMUNALNEGO</b>				
RYSUNEK <b>WĘZEL HYDRANTOWY</b> OBIEKT <b>P.B. PRZEBUDOWA I ROZBUDOWA BUDYNKU D.S. AMOR I BABILON PRZY UL. RADZISZEWSKIEGO 17 W LUBLINIE (DZIAŁKA NR 2/37) DOSTOSOWANIE DO OBOWIĄZUJĄCYCH PRZEPISÓW W ZAKRESIE P.POŻ. I DOSTĘPNOŚCI DLA OSÓB NIEPEŁNOSPRAWNYCH UMCS W LUBLINIE, PI. M. CURIE-SKŁODOWSKIEJ 5, 20-031 Lublin</b>			ZLECENIE NR 1267	
INWESTOR			SKALA -	
FUNKCJA	IMIE I NAZWISKO	NUMER UPRAWNIENI	PODPIS	DATA
PROJEKTOWAŁ	INŻ. MIROŚŁAWA DUNIA	2187/Lb/93		09.16
OPRACOWAŁ				NR RYSUNKU
SPRAWDZIŁ	INŻ. ROMAN MATWIJCZYNA	1809/Lb/82		<b>S4</b>